

**Appel d'offre N° DAS/PN/2410/018-019-20-021-022/PRO/2025**

## **1. CONTEXTE ET JUSTIFICATION**

HELVETAS a reçu une subvention du Grand-Duché de Luxembourg pour la mise en œuvre du projet d'Insertion Socioprofessionnelle des Jeunes et des Femmes de la réserve du Delta du Mono dans l'Ecotourisme ». Ledit projet dénommé EcoDelta est mis en œuvre en partenariat avec l'ONG Eco-Bénin et s'inscrit dans la mise en œuvre de la stratégie nationale de développement de l'enseignement technique et de la formation professionnelle du Bénin en se basant sur le Programme BEN/003 « École des métiers du tourisme, de l'hôtellerie et de la restauration (EMTHR) » de l'ADET qui a pour objectif d'améliorer l'employabilité et l'insertion professionnelle des jeunes diplômés hommes et femmes à travers des emplois décents, tout en développant des spécialités et débouchés relatifs au tourisme écologique et culturel avec un focus sur le delta du Mono.

Le projet EcoDelta vise à développer un modèle de formation et d'insertion professionnelle adapté au développement de l'écotourisme dans le Delta du Mono au profit des jeunes et des femmes autour de sept (07) métiers pré-identifiés à savoir : les transporteurs sur l'eau (bateliers), les guides de tourisme, les vanniers, les potiers, les transformateurs de coco, les cuisiniers-restaurateurs locaux et ceux portant sur de l'écoconstruction.

Le sous résultat de l'intervention étant l'insertion socio professionnelle des jeunes et femmes, il est question spécifiquement de former les bénéficiaires sur les aspects techniques de leur métier et les coacher individuellement.

## **2. OBJET DE LA PRESTATION**

Le présent marché a pour objet la sélection d'un prestataire capable de fournir les matériels constitués en kit pour chaque corps de métier à savoir potier ; vanniers, cuisinier/restaurateur local ; transformateurs de coco et batelier. Pour le bon déroulement de ses ateliers de formation technique le projet ECODELTA, lance par la présente demande de cotation un avis de sélection de prestataires pour chacun des corps de métier en cinq (05) lots comme suit :

**LOT 1 : Kit de matériel pour les potiers**

**LOT 2 : Kit de matériel pour les vanniers**

**LOT 3 : Kit de matériel pour les cuisiniers/restaurateurs locaux**

**LOT 4 : Kit de matériel pour les transformateurs de coco**

**LOT 5 : Kit de matériel pour les bateliers**

### **NOTA BENE :**

**1- la composition des kits est annexée aux présents termes de références**

**2- L'offre étant constituée de cinq (05) lots, Lot 1, Lot 2, Lot 3, Lot 4 et Lot 5. Chaque prestataire intéressé peut soumettre sa candidature pour chacun des cinq lots. Cependant, chaque lot sera évalué indépendamment. Dans le cas où un prestataire choisit de soumettre pour tous les lots, il doit soumettre un dossier pour chaque lot.**

### 3. CONDITIONS D'ÉLIGIBILITE ET DE QUALIFICATION

L'appel d'offres ouvert relatif aux présents termes de référence s'adresse aux prestataires disposant des qualifications et autorisations et expériences techniques nécessaires pour fournir les matériels indiqués dans le présent document.

Le prestataire sélectionné sera invité à participer à une séance de cadrage avant la livraison des articles afin de s'assurer de la qualité à livrer. Un prestataire

### 4. DOSSIER DE SOUMISSION

Le Soumissionnaire fournira un dossier de soumission complet par lot. Il peut soumissionner à plusieurs lots différents mais doit forcément respecter la constitution de chaque dossier. Le dossier de soumission est composé de :

#### a. Un dossier administratif composé de :

N°	Nature de la pièce	Éliminatoire à l'ouverture	à	Non éliminatoire à l'ouverture
1	Registre de Commerce et de Crédit Mobilier	*		
2	Identifiant Fiscal Unique	*		
3	Attestation fiscale en cours de validité			*
4	Attestation CNSS en cours de validité			*
5	Attestation de non-faillite datant de moins de trois mois			*
6	Relevé d'Identité Bancaire	*		
7	Le formulaire d'information sur le soumissionnaire			*

L'absence de l'une ou toutes les pièces à savoir le Registre de Commerce et de Crédit Mobilier, l'IFU et le RIB entraîne le rejet systématique du dossier de soumission

En cas d'attribution provisoire, les pièces: Attestation Fiscale, CNSS et de Non-Faillite si elles n'avaient pas été fournies, doivent être complétées avant la signature du contrat. Leur non-production dans un délai requis de cinq (05) jours ouvrés entraîne l'annulation de l'attribution.

**NB :** Le dossier administratif est mis dans une enveloppe scellée portant uniquement la mention : **Dossier administratif**

#### b. Une proposition technique comprenant les éléments suivants :

- ✓ Le formulaire de soumission de la proposition technique, daté et signé suivant le modèle en annexe
- ✓ La compréhension de la mission et les commentaires du prestataire sur les TdR (une page maxi) ; détaillant la compréhension de la mission à accomplir et proposant la méthodologie de travail à utiliser notamment en ce qui concerne les délais de réaction et de livraison des fournitures ;
- ✓ Les références des travaux similaires déjà réalisées (intitulé des travaux, montant du contrat et noms des clients) ainsi que les preuves de ces expériences (attestation de bonne fin d'exécution ou de service fait d'entreprises privées ou publiques) ;

**NB :** l'offre technique est mise dans une enveloppe scellée portant uniquement la mention : **Offre technique**

**c. Une proposition financière comprenant :**

- ✓ Le formulaire de soumission de la proposition financière, précisant le montant global des interventions récurrentes, en hors taxes, daté et signé suivant le modèle en annexe
- ✓ Le bordereau des prix unitaires précisant le prix unitaire hors taxe de chaque article inscrit dans la liste conformément au formulaire en annexe 2. Notez que ces prix seront pratiqués de manière ferme et non révisable sur la période de validité de l'offre.
- ✓ Le Devis Quantitatif et Estimatif (DQE) des fournitures conformément au formulaire en annexe 2

**NB :** l'offre financière est mise dans une enveloppe scellée portant uniquement la mention : **offre financière**

Le dossier de soumission (dossier administratif, offre technique et offre financière) doit être produit en langue française et en trois (03) exemplaires chacun dont un (1) original et deux (02) copies marquées comme telles, ainsi qu'une version numérique de l'original enregistrée sur clé USB sous le format PDF (la clé doit être déposée dans l'enveloppe de l'offre financière) Le dossier administratif, les offres techniques et les offres financières doivent être regroupés dans un seul et unique emballage scellé portant la mention suivante :

**Appel d'offre N° DAS/PN/2410/018-019-20-021-022/PRO/2025 (à n'ouvrir qu'en séance de dépouillement)**

**NB :**

- Toute offre portant toute autre mention que celle exigée ou portant une mention permettant d'identifier l'origine de l'offre sera rejetée.
- Le défaut de présentation du dossier de soumission respectivement sous cette forme tripartite et unique est éliminatoire.
- Tout déposant doit émarger sur le registre de dépôt des offres.
- Le prix indiqué dans la lettre de soumission est le prix total de l'offre, sous réserve de corrections éventuelles. Tous les prix seront indiqués hors taxes (HT).

## **5. DEMANDES D'ECLAIRCISSEMENTS**

Pour toutes informations complémentaires, s'adresser par courrier électronique aux adresses suivantes : [rose.nagonou@helvetas.org](mailto:rose.nagonou@helvetas.org); avec en copie [hippolyte.kouakanou@helvetas.org](mailto:hippolyte.kouakanou@helvetas.org) et [barnabe.agalati@helvetas.org](mailto:barnabe.agalati@helvetas.org) avec en objet la mention **Appel d'offre N° DAS/PN/2410/018-019-20-021-022/PRO/2025 au plus tard le 28 mars 2025 à 18h.**

Toute information complémentaire fournie à un soumissionnaire pendant la procédure de soumission, sera partagée de manière égalitaire et sans discrimination à tous les soumissionnaires.

De sa propre initiative, HELVETAS peut informer les soumissionnaires de toute erreur, imprécision, omission ou toute insuffisance matérielle dans la rédaction des documents.

## **6. VALIDITE DE L'OFFRE**

Les offres resteront valides pendant une période de 90 jours à compter de la date limite de dépôt des offres.

## **7. DEPÔT DES SOUMISSIONS**

Les dossiers de soumission seront déposés à la guérite de l'antenne de HELVETAS à Comè et ceci tous les jours du lundi au jeudi de 08H à 12H les matins, de 14H30 à 17H30 les après-midis et les vendredis de 08H à 12H.

La date de clôture de réception des offres est fixée au **04 avril 2025 à 12H00mn**

Les dossiers seront reçus à l'antenne de Comè sise au quartier Hongodé, 4è rue à droite après le carrefour Bénin Soka en venant de Cotonou

## 8. OUVERTURE DES PLIS

L'ouverture des plis aura lieu le **04 avril 2025 à 15H** dans la salle de réunion de HELVETAS Comè en présence des représentants des soumissionnaires qui désirent y participer.

## 9. EVALUATION DES OFFRES

L'évaluation des offres consiste à un premier examen de la conformité administrative des offres. A l'issue de cette analyse, les offres qui ont été évaluées conformes sont soumises à l'évaluation technique. Les offres jugées techniquement conformes sont évaluées selon les critères d'évaluation financiers définis dans ces termes de référence.

Si un dossier de soumission n'est pas conforme pour l'essentiel aux dispositions des présents termes de référence, c'est à dire qu'il comporte des déviations substantielles aux termes, conditions et spécifications indiquées, il sera alors rejeté.

HELVETAS mettra en place un comité Ad hoc d'évaluation des dossiers de soumission.

L'examen, l'évaluation et la comparaison des dossiers de soumission se fera en trois (03) étapes :

### a. Evaluation de la conformité administrative et de la recevabilité des dossiers de soumission

Le comité d'évaluation évaluera la conformité administrative des dossiers (vérifier si tous les documents/pièces demandés ont été bien fournis) suivant la grille ci-après :

Vérification matérielle

### Tableau N°1 : vérification de la présence matérielle, de la conformité et de la validité des pièces

Critères	Notations
Dossier administratif	O/N
Registre de Commerce et de Crédit Mobilier	O/N
Identifiant Fiscal Unique	O/N
Attestation fiscale en cours de validité	O/N
Attestation CNSS en cours de validité	O/N
Attestation de non-faillite datant de moins de trois mois	O/N
Relevé d'Identité Bancaire	O/N
La déclaration d'engagement du prestataire, daté et signée suivant le modèle en annexe	O/N
Le formulaire d'identification du soumissionnaire	O/N
Présence des clés USB	O/N
Offre technique	O/N
Offre financière	O/N
<b>APPRECIATION GLOBALE</b>	<b>CONFORME OU NON CONFORME</b>

Légende : O=Oui : N=Non

### b. Evaluation technique et financière

Le comité d'évaluation réalisera ensuite une évaluation technique des offres. Les offres administrativement conformes seront évaluées (notation sur 100 points) selon les critères ci-après :

**Tableau N°2 : Grille de notation des propositions techniques et financières**

N°	Critère	Notation
1	Offre de prix	50 points
2	Réactivité et délai de livraison (précision du délai de livraison)	20 points
3	Preuves d'expériences similaires Aucune attestation ----- 0 points Maximum 3 attestations 10 points par attestation	30 points
<b>Total</b>		<b>100 points</b>

### **10. Attribution provisoire**

Une proposition d'attribution sera faite au soumissionnaire qui présentera une offre économiquement avantageuse pour Helvetas qui tiendra compte du budget disponible pour les achats. Celui-ci devra dans un délai de trois (3) jours ouvrés maximum adresser à HELVETAS par mail sa ferme acceptation de la proposition d'attribution. Si tel n'était pas le cas, ou si les négociations n'aboutissaient pas, le soumissionnaire classé second (celui dont la note finale est immédiatement inférieure) sera déclaré attributaire provisoire puis invité aux négociations. Il en sera ainsi jusqu'à ce que les négociations aboutissent avec l'un des soumissionnaires. Pour la suite, le soumissionnaire retenu sera invité à une séance de cadrage au cours de laquelle il présentera les échantillons de quelques articles qui lui seront indiqués.

### **11. ANNULATION DE LA PROCEDURE D'APPEL D'OFFRES**

HELVETAS se réserve le droit d'annuler tout ou partie de l'appel d'offres. L'annulation peut avoir lieu si :

- a. L'appel d'offres a été infructueux, à savoir au minimum trois (3) offres reçues ou si les offres reçues sont inappropriées ou ne répondent pas aux spécifications demandées ;
- b. Les paramètres économiques ou techniques du projet ont changé ;
- c. Des circonstances exceptionnelles ont rendu impossible l'exécution normale du projet ;
- d. Toutes les offres techniquement conformes excèdent les ressources financières disponibles ;
- e. Il y a des irrégularités dans la procédure

En aucun cas, HELVETAS ne sera tenu pour responsable des dommages, de quelque nature que ce soit (particulièrement des dommages pour perte ou profit). Le cas échéant, une décision d'annulation de la présente procédure de passation des marchés serait motivée et portée à la connaissance des soumissionnaires.



Comè le 14/03/2025

**Annexe**  
**Liste des matériels**



Catégorie	Matériels			
	Article	Spécification/Détail	Unité	Quantité
?Transformateurs de coco	Blouse de travail (laboratoire de transformation agroalimentaire)	Couleur : Bleue Longueur : 113cm Taille XL (20) L(10) 2XL (10)	Unité	40
	Couvre tête (charlotte) paquet de 100	Pour la transformation agroalimentaire	Paquet	4
	cache nez	Couleur bleu 3 plis Polaire - 100% polyester, 300 g/m <sup>2</sup> . Serrage par cordon	Paquet	4
	Gants alimentaire	Pour la cuisine en latex noir Taille 7/S (2) Taille 6 (2)	Paquet	4
	Chaussure de protection	Chaussure antidérapante Pointure 40 (28) 42(05) 44 (05) 45 (02) 	Unité	40
	Râpeuse manuelle pour noix de coco	30 cm sur 60 cm	Unité	40
	tamis	Emaille fine Format rond en plastique Diamètre 20 cm	Unité	4
	Couteaux	Pour la cuisine Longueur : 19 cm Poignée en bois	Unité	40





Racleuses	Pour transformation agroalimentaire	Unité	10
Machettes (ou coupe-coupe)	Lame en acier et manche en bois	Unité	4
Mousseline (filtre) : 4 mètres (pour filtrer le lait de coco)	Pour filtrer le lait de Coco Longueur 4m	Mètre	8
Passoires grand	Dimensions : hauteur 12,3 cm et diamètre 28 cm Matériau Polypropylène	Unité	4
Plateau de service	Grand format 46x36 cm	Unité	4
Bouteilles en verre	1 litre	Unité	40
Bouteilles en plastique	1 litre	Unité	40
Petits plastiques	En plastique, aluminium ou inox Diamètre 11 cm et hauteur 6cm	Unité	6
Grand sachets noirs	3 mètres (pour le séchage de la pulpe ou autres)	3metre	4
Petits bols	En plastique, aluminium ou inox Diamètre 11 cm et hauteur 6cm	Unité	8
Pot à sauce en plastique avec couvercle	Format :petit Double compartiment (100) Mono compartiment (100)	Unité	200
Savon liquide	5 litres	Unité	2
Savon en poudre	Format moyen 500 grammes	Paquet	4
Petites serviettes	En coton	Unité	4

	Taille 60 cm x 60 cm		
Torchons	En coton Dimensions : 65 x 65 cm.	Unité	6
Serpillières pour nettoyage de sol	En coton Dimension : 50 x 60 cm	Unité	4
Balais traditionnel	Pour la chambre et la cour	Unité	6
Balance de précision (pour mesurer les ingrédients)	Capacité: 5 kg Écran LCD: 35 x 15 mm Sensibilité: 1 g Dimensions: 185 x 158 x h 50 mm Piles: 1 x CR2032 - A fournir	Unité	2
Pots en verre hermétique avec couvercles métalliques	Capacité : 125 ml	Unité	40
Sachets kraft avec fenêtre transparente	Hauteur 12cm Longueur 7.5 cm Largeur 4cm 	Unité	200
Pot à dessert en plastique PET transparent avec couvercle	Mono compartimenté et double compartiment Contenance 125ml (60) Contenance 250ml (20) 	Unité	80
Moule de biscuit	Pouvant contenir au moins 12 biscuits par moule en silicone Dimension 0.5 sur 0.5 m De forme diverses	Unité	10
Moule pour toffee	Pouvant contenir au moins 12 biscuits par moule en silicone	Unité	8



		<p>Dimension 0.5 sur 0.5 m De forme diverses</p> 		
	Brosse à bras	<p>Manche en bois Longueur 40 cm</p> 	Unité	2
	thermosoudeuse	<p><b>Dimensions : - : L 460 x P 400 x H 170 mm ; - Bande de soudage : 12 mm ; - Longueur de soudure : 320 mm. Poids : 5 kg.</b></p> 	unité	2
<b>Cuisiniers- restaurateurs locaux</b>				
	Eau de Javel	5 litres	Bidon	2
	Détergent liquide	1litre	Bidon	4
	Serviette de table	<p>En coton Dimensions :Longueur 40cm Largeur 30 cm.</p>	unité	10



Sachet poubelle	Capacité 100l Lot de 10	unité	2
Assiette plate	En terre cuite plate de diamètre 25	unité	10
Assiette creuse	En terre cuite profondeur 8 cm	unité	10
Planche à découper	En bois Dimension longueur 40 cm Largeur : 30 cm	unité	8
Papier film	Etirable de longueur 20m	unité	2
Papier aluminium	Longueur 20m	unité	2
Cache nez	Couleur bleu 3 plis Polaire - 100% polyester, 300 g/m <sup>2</sup> . Serrage par cordon	paquet	4
Couvre tête (charlotte)	Paquet de 100	paquet	4
Poubelle en plastique	Avec un diamètre de fond de 19 cm 	Unité	2
Permanganate	Comprimé en forme de boule	paquet	2
Gants de cuisine	En latex noir Taille 7/S (2) Taille 6 (2)	paquet	4
Limonadier	<b>Limonadier Double Détente</b> Dimensions : 12 x 2,1 x 1,4 cm Poids : 75 g <b>Matière : lame en acier inoxydable</b>	Unité	37

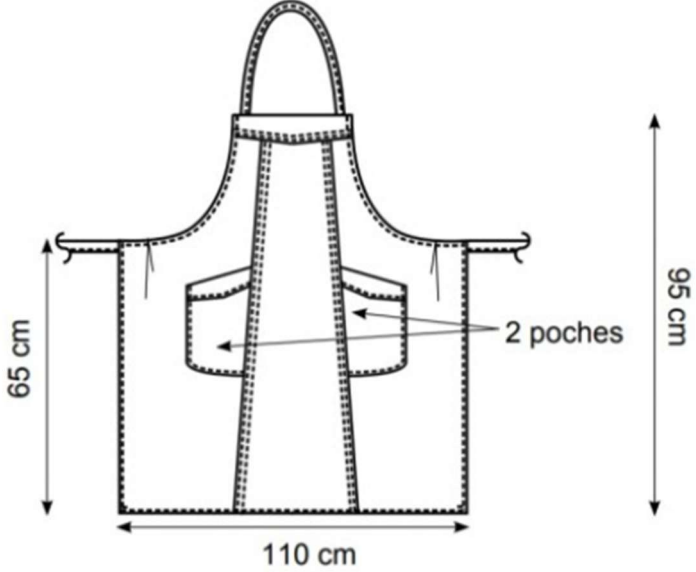
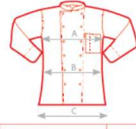

		<p>Lame : lame torsadée 5 spires  Manche : inox  Couleur : inox et noir  Rivets : inox</p> 		
	Plateau de service au bar	<p><u>Plateau</u> en plastique rectangulaire 53x32cm</p> 	Unité	6
	Liteaux pour cuisine	<p>En coton  Dimension Longueur 75cm  Largeur 60cm</p>	Unité	37
	Tablier	<p>Couleur bleu froid  Dimension : 95 cm de longueur avec 2 poches</p>	Unité	37

																																								
Veste de cuisine		<p>Manche courte de couleur blanche Taille L (17) et XL (20)</p>  <table border="1" data-bbox="1070 1050 1406 1123"> <thead> <tr> <th>VESTES CUISINE</th> <th></th> <th>XS</th> <th>S</th> <th>M</th> <th>L</th> <th>XL</th> <th>2XL</th> <th>3XL</th> </tr> </thead> <tbody> <tr> <td>A</td> <td></td> <td>44</td> <td>46</td> <td>48</td> <td>50</td> <td>52</td> <td>54</td> <td>56</td> </tr> <tr> <td>B</td> <td></td> <td>36.5</td> <td>39</td> <td>41.5</td> <td>44</td> <td>46.5</td> <td>49</td> <td>51.5</td> </tr> <tr> <td>C</td> <td></td> <td>48</td> <td>49.5</td> <td>51</td> <td>52.5</td> <td>54</td> <td>55.5</td> <td>57</td> </tr> </tbody> </table>	VESTES CUISINE		XS	S	M	L	XL	2XL	3XL	A		44	46	48	50	52	54	56	B		36.5	39	41.5	44	46.5	49	51.5	C		48	49.5	51	52.5	54	55.5	57	Unité	37
VESTES CUISINE		XS	S	M	L	XL	2XL	3XL																																
A		44	46	48	50	52	54	56																																
B		36.5	39	41.5	44	46.5	49	51.5																																
C		48	49.5	51	52.5	54	55.5	57																																
Chaussure anti-dérapante		<p>Sabot de cuisine confortable Pointure 40 à 45 Couleur blanche Pointure 40 (25) 42(05) 44 (05) 45 (02)</p>	Unité	37																																				





				
	Désodorisant	Contenance 240 ml	Bouteille	4
	Serviette de cuisine	En coton Dimensions : 65 x 65 cm.	Unité	8
	Sopalin	Absorbant	rouleau	4
	Savon en poudre	Format moyen 500 grammes	sachet	6
<b>Bateliers</b>	Bouée couronne	60 cm avec bande réflectorisante	Unité	2
	Gilet de sauvetage	100N Taille M (01) Taille XL (01) 	Unité	2
	CORDAGES	En polyester Diamètre 14mm longueur 20m	Unité	2
	PAGAIES	En bois dur Longueur 168 cm	Unité	2
<b>Vanniers</b>	Mètre des menuisiers	En boîtier plastique avec verrouillage automatique Résistant à l'eau de longueur 5 mètres	Unité	10
	Rouleau de liane simple	Longueur 50m	Rouleau	6
	Rouleau de bambou ?	Longueur 5m	Rouleau	6

Rouleau de raphia	Longueur 50m	Rouleau	100
Colis lianes Nigeria	Diamètre 3mm Longueur 100m	Colis	5
Couteau kanif	Longueur totale en ouverture : 10 cm au moins Manche en plastique	Unité	10
Petit marteau à griffe	Poignée en plastique ergonomique de 350 grammes	Unité	5
Scie à métaux	2 montures métalliques Acier résistant à l'oxydation Poigné ergonomique avec réglage de rechange	Unité	5
Contreplaqués	Epaisseur 4mm Dimension : longueur 2.4 m et largeur 1.2 m	unité	6
Paquet de pointe de 8	Ordinaire	Paquet	2
Paquet de pointe de 7	Ordinaire	Paquet	2
Paquet de pointe de 5	Ordinaire	Paquet	2
Paquet de pointe de 4	Ordinaire	Paquet	2
Paquet de pointe de 3	Ordinaire	Paquet	2
Paquet de pointe de 2	Ordinaire	Paquet	2
Petits sécateurs	Capacité de coupe 15 mm Poids 200grammes Longueur 190 mm	Unité	10
Papier verre de 120	Largeur 120 mm Longueur 20m	Rouleau	2
Papier verre de 220	Largeur 120 mm Longueur 20m	Rouleau	2
Petite coupe coupe	Manche en caoutchouc Lame en acier inoxydable de 60 cm	Unité	2
Tenaille	Mâchoire biseautée de 45 ° Tête fine-Rivet large non débordant	Unité	8
Pinceau plat standard	Soies blanches stabilisées Largeur 50 : 50mm x 14mm d'épaisseur x 48mm longueur poils	Unité	6

				
	Colle éléphant	Contenance 500 grammes	unité	6
	Rouleau de Jonc	Sec de longueur 2m	Unité	4
	Vernis pour essence	Contenance 500 ml	Unité	4
<b>Potiers</b>	Paires de lunettes de protection	En plastique Simple 	Unité	36
	Cache nez	Couleur bleu 3 plis Polaire - 100% polyester, 300 g/m <sup>2</sup> . Serrage par cordon	paquet	2
	Paires de gants en caoutchouc.	Paquet de 50 unités, longueur 3,2cm ; hauteur 22,3 cm poids 0,05 kg-Taille XL (01) L (01) 	paquet	2
	Bâche	Pour séchage des articles de poterie, imperméable et résistant au soleil de dimension 2*2m	Unité	4
	Vernis synthétique		litre	2
	Pot de peintures	Peinture de 5 couleurs ( bleu, rouge, jaune, blanc,noir) de contenance 500 ml	pots	5

Pinceaux à peintre	Rond et pointu, multi-usage avec la manche en bois de diamètre 18 mm 	Paquet	3
Papier verre de 120	Largeur 120 mm Longueur 20m	metre	2
Couteaux CONDA à peindre	Matériau en acier inoxydable de 113 g Manche en plastique 	Unité	6
Rouleaux (rouleau pâtissier)	En bois de fabrication artisanale de longueur 60 cm	Unité	3
Chiffons	Chiffon écolier	Unité	36
Tournette manuelle pour la poterie	De fabrication artisanale en fer et bois de diamètre 18 cm et de hauteur 12 cm 	Unité	4
Mortiers	Mortier alimentaire de taille moyenne en bois de diamètre 30cm et hauteur 50 cm	Unité	2
Pilons	En bois dur Format moyen de longueur 80 cm	Unité	4
Ebauchoirs de poterie	Vendu en kit, en bois et de différentes tailles 10 à 15 cm	kit	6



			
Tamis	<p>Emaillé fine-en plastique, Toile en acier galvanisé - diamètre 45 cm - Profondeur : 10 cm</p> 	Unité	6
Bassines en plastique	Format moyen de 50litres	Unité	4
Seaux en plastique	Format moyen de 15litres	Unité	4
Bols	En plastique de contenance 1litre	Unité	4
Grattoirs de poterie	<p>Kit de grattoirs en acier d'une longueur de 15 cm avec manche en bois.</p> 	kit	10
Planche en bois	De dimension 50cm sur 30 cm en bois	Unité	3
Raclette de poterie		Unité	3

## FORMULAIRES TYPES

### PROPOSITION TECHNIQUE

#### DECLARATION D'ENGAGEMENT DU SOUMISSIONNAIRE

\*\*\*\*\*

Nous soussigné [*Insérer le nom du soumissionnaire*], ci-après dénommé « *le Soumissionnaire* » :

- \* Attestons avoir pris connaissance des dispositions relatives à la lutte contre la corruption, les conflits d'intérêt, la répression de l'enrichissement illicite, l'éthique professionnelle et tous autres actes similaires prévus au code de déontologie de HELVETAS Bénin et prenons solennellement l'engagement de les respecter sous peine de subir les sanctions prévues à cet effet.
- \* Déclarons sur l'honneur n'avoir pratiqué dans le cadre du présent marché, aucune collusion avec d'autres soumissionnaires en vue de présenter des offres dont les montants seraient anormalement élevés.
- \* Nous engageons, en notre nom propre, au nom de notre société et de nos préposés, [*Insérer, en cas de sous-traitance : « ainsi qu'au nom de nos sous-traitants »*], à nous abstenir de toute pratique liée à la corruption active et ou passive dans le cadre de ce marché.
- \* Nous engageons personnellement et engageons notre société ainsi que nos préposés, [*Insérer, en cas de sous-traitance : « ainsi qu'au nom de nos sous-traitants »*], à communiquer par écrit à HELVETAS et ce, en toute bonne foi :
  - Tout incident remettant en cause, de quelque manière que ce soit, l'exécution du présent marché ;

L'existence d'un éventuel conflit d'intérêt.

## Formulaire d'information sur le soumissionnaire

Date :

1. Nom légal de la société :
2. Enregistrement valide de la société ainsi que sa catégorie et son année d'enregistrement :
3. Adresse légale de la société :
4. Informations sur le représentant autorisé de la société :  Nom :  Adresse :  Numéros de téléphone/fax :  Adresse e-mail :
5. Vous trouverez ci-joint des copies des documents originaux des statuts constitutifs ou de l'enregistrement de la société nommée en 1, ci-dessus

### Remarque :

- L'absence d'enregistrement entraîne l'exclusion de l'entreprise.
- Une autorisation écrite doit être jointe à cette fiche.

Signature autorisée et contraignante : \_\_\_\_\_

Nom et fonction du signataire : \_\_\_\_\_

Date de signature : \_\_\_\_/\_\_\_\_/\_\_\_\_

## LETTRE DE SOUMISSION DE LA PROPOSITION TECHNIQUE

[Lieu, date]

À :

HELVETAS-Bénin/ ECODELTA

Monsieur le Directeur Pays,

Nous soussignés [insérer nom et prénom], avons l'honneur de vous proposer nos prestations, à titre de prestataire, pour la mission portant « ..... » conformément à votre demande de propositions en date du [date] et à notre proposition. Nous vous soumettons par la présente notre proposition, qui comprend cette proposition technique sous enveloppe séparée.

Nous déclarons par la présente que toutes les informations et déclarations contenues dans la présente lettre sont authentiques et nous acceptons que toute déclaration erronée y apparaissant puisse entraîner notre exclusion.

Notre candidature, répond aux exigences du point A. des présentes dispositions générales.

Nous nous engageons à ne pas octroyer ou promettre d'octroyer à toute personne intervenant à quelque titre que ce soit dans la procédure de passation du marché un avantage indu, pécuniaire ou autre, directement ou par des intermédiaires, en vue d'obtenir le marché, et en général à respecter les dispositions du code d'éthique et de déontologie de HELVETAS BENIN comme en atteste le formulaire d'engagement joint à notre proposition technique, signé par nos soins.

Si notre proposition est retenue, nous nous engageons à commencer la prestation dès signature du contrat.

Veuillez agréer, Monsieur le Directeur Pays, l'assurance de notre considération distinguée.

Signature du représentant habilité : [complète et initiales] \_\_\_\_\_

Nom et titre du signataire : \_\_\_\_\_

Nom et adresse du prestataire: \_\_\_\_\_

## PROPOSITION FINANCIERE

### LETTRE DE SOUMISSION DE LA PROPOSITION FINANCIERE

[Lieu, date]

À :

**HELVETAS Bénin**

Monsieur le Directeur Pays

Nous soussignés [insérer nom et prénom], avons l'honneur de vous proposer nos prestations, à titre de prestataire, pour [titre de la mission] conformément à votre demande de propositions en date du [date] et à notre proposition technique. Vous trouverez ci-joint notre proposition financière qui s'élève à [montant en lettres et en chiffres]<sup>1</sup>, toutes taxes comprises.

Notre proposition financière a pour nous force obligatoire, sous réserve des modifications résultant de la négociation du marché, jusqu'à l'expiration du délai de validité de la proposition, c'est-à-dire jusqu'à l'échéance stipulée au point D. des instructions aux soumissionnaires.

Nous nous engageons à ne pas octroyer ou promettre d'octroyer à toute personne intervenant à quelque titre que ce soit dans la procédure de passation du marché un avantage indu, pécuniaire ou autre, directement ou par des intermédiaires, en vue d'obtenir le marché, et en général à respecter les dispositions du code de déontologie de HELVETAS - Bénin comme en atteste le formulaire d'engagement joint à notre proposition technique signé par nos soins.

Veuillez agréer, Monsieur le Directeur Pays, l'assurance de notre considération distinguée.

Signature du représentant habilité : \_\_\_\_\_

Nom et titre du signataire : \_\_\_\_\_

Nom et adresse du prestataire : \_\_\_\_\_

---

1 Les montants doivent correspondre aux montants indiqués dans le coût total de la proposition financière

**CADRE DU BORDEREAU DES PRIX UNITAIRES (en FCFA – Hors Taxes)**

<b>N°</b>	<b>DÉSIGNATION</b>	<b>UNITÉ</b>	<b>PRIX UNITAIRE (En chiffres)</b>	<b>PRIX UNITAIRE (En lettres)</b>

Fait à..... , le .....2025

Le soumissionnaire

**CADRE DU DEVIS ESTIMATIF (En FCFA – Hors Taxes)**

<b>N°</b>	<b>DÉSIGNATION</b>	<b>QTITE</b>	<b>PRIX UNITAIRE</b>	<b>MONTANT</b>

NB : Le Total des prix est exprimé en chiffres et en lettres et en Hors Taxes

Fait à..... , le ..... 2025

Le soumissionnaire